

- IT istruzioni di montaggio  
 GB installing instructions  
 DE Gebrauchsanweisung  
 FR instructions de montage  
 ES instrucciones de montaje

## sistema 094 kit alogenuri RX7s 140

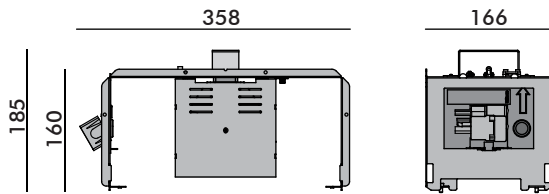

kit alogenuri				IP20		€	
<b>F6.094.63</b>	bianco white Weiß blanc blanco	RX7s-114	70W	MD			1,9 kg
<b>F6.094.64</b>	nero black Schwarz noir negro	RX7s-114	70W	MD			1,9 kg

### IT AVVERTENZE:

All'atto dell'installazione, ed ogni volta che si interviene sulla lampada, assicurarsi che sia stata tolta la tensione di alimentazione. Le operazioni di installazione e collegamento alla rete elettrica devono essere effettuate esclusivamente da personale qualificato.

### GB WARNING:

When installing fixture and during unkeep take care that the mains voltage is switched off. The operations of installation and connection to power mains should be done by skilled personnel only.

### DE HINWEISE:

Während der Installation und bei allen nachfolgenden Arbeiten auf der Lampe sollte sichergestellt werden, daß die Versorgungsspannung vorher abgenommen wurde. Die Arbeiten zur Installation und zum Anschluss an das Stromnetz sind von Fachpersonal durchzuführen.

### FR AVERTISSEMENTS:

Lors de l'installation et à chaque fois que l'on fait un entretien sur la lampe, s'assurer que la tension d'alimentation ait été coupée. Les opérations d'installation et de branchement au réseau électrique doivent être effectuées par un personnel qualifié.

### ES ADVERTENCIA:

Durante la instalación, y cada ve que se interviene sobre la lámpara, asegurarse que la alimentación haya sido desconectada. Las operaciones de instalación y conexión a la red eléctrica tienen que ser efectuadas exclusivamente por personal cualificado.

### IT ATTENZIONE:

La sicurezza dell'apparecchio è garantita solo rispettando queste istruzioni sia in fase di installazione che di impiego.

### GB WARNING:

Fitting safety is only guaranteed if the following instructions are strictly observed both during installation and use.

### DE ACHTUNG:

Für die Sicherheit des Geräts kann nur dann die Garantie übernommen werden, wenn die in den vorliegenden Anweisungen enthaltenen Hinweise sowohl bei der Installation als auch beim Betrieb beachtet werden.

### FR ATTENTION:

La sécurité de l'appareil n'est assurée que lorsque les consignes portées sont respectées, tant lors de l'installation que durant l'utilisation de l'appareil.

### ES ATENCIÓN:

La seguridad del aparato está garantizada sólo si se respetan estas instrucciones durante la fase de instalación y de empleo.

### IT garanzia

### GB warranty

### DE garantie

### FR garantie

### ES garantía

IT La presente garanzia è valida 24 mesi se timbrata e datata dal rivenditore autorizzato Viabizzuno. Il periodo di garanzia è di 2 anni a partire dalla data della timbratura e decade in caso di uso improprio, manomissione o cancellatura della data, perdita o illeggibilità del presente libretto di istruzioni.

GB The warranty covers 24 months if stamped and dated by the authorised Viabizzuno dealer. The 24 months warranty shall no apply in case of wrong use, altered or deleted date, or if this instructions booklet gets lost or becomes unreadable.

DE Die Garantie gilt 24 Monate nur, wenn sie von dem zugelassenen Verkäufer Viabizzuno gestempelt wird. Die Garantie gilt 2 Jahr seit dem Stempeldatum und verfällt bei unberechtigten Gebrauch, Manipulation des Datums, Verlust oder Unlesbarkeit von den Gebrauchsanweisungen.

FR La durée de la garantie est de 24 mois si elle est marquée par le distributeur autorisé Viabizzuno. La garantie est valable 2 ans depuis le jour où elle a été marquée et échoit en cas d'usage improprie, alteration ou effacement de la date, e si le carnet d'instructions est perdu ou est indéchiffrable.

ES Esta garantía es valida por 24 meses sólo si está datada y sellada por el revendedor autorizado Viabizzuno. El período de garantía es de 2 años a partir de la fecha del sello, y decae en caso de empleo impropio, alteración o borrado de la fecha, pérdida o ilegibilidad del presente manual de instrucciones

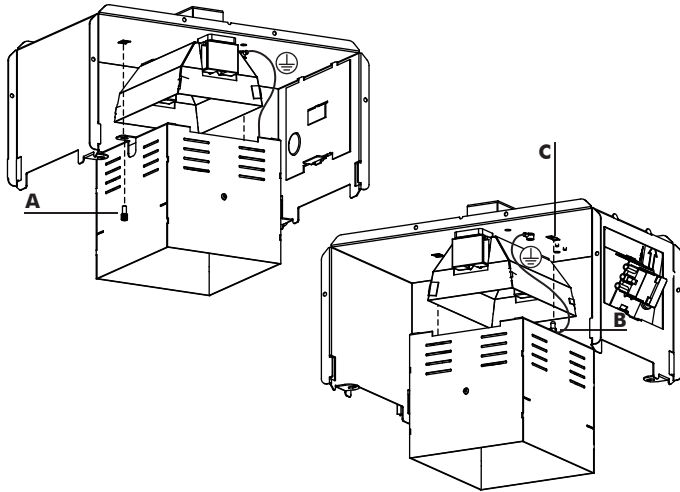

- IT** **Nota:** è consigliato come prima cosa il montaggio delle testate di chiusura (F6.094.74)
- GB** **Note:** fit the closing heads (F6.094.74) first
- DE** **Bitte beachten:** Es wird empfohlen, als erstes die Montage der abschließenden Kopfstücke (F6.094.74) durchzuführen.
- FR** **Note:** il est conseillé de monter d'abord les têtes de fermeture (F6.094.74)
- ES** **Nota:** antes que nada, se aconseja montar los cabezales de cierre (F6.094.74)

1. **IT** Svitare la vite e testa zigrinata (A) e sganciare il perno (B) del box, dalla molla (C) del corpo.
- GB** Unscrew the knurled head screw (A) and disconnect the pin (B) on the box from the spring (C) on the body of the fitting.
- DE** Rändelschraube (A) aufdrehen und den Zapfen (B) der Box aus der Feder (C) des Lampenkörpers aushängen.
- FR** dévisser la vis à tête moletée (A) et décrocher l'axe (B) du boîtier, du ressort (C) du corps
- ES** Destornillar el tornillo de cabeza moletada (A) y desenganchar el perno (B) de la caja, del resorte (C) del cuerpo.

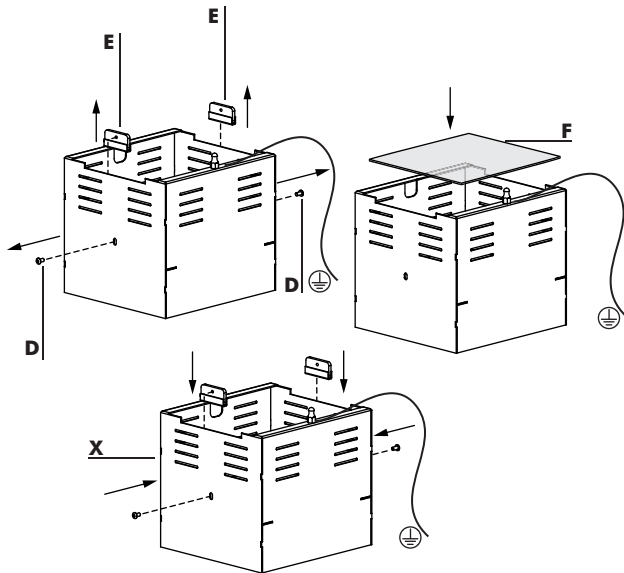

2. **IT** Svitare le viti (D) e rimuovere i ferma vetro (E). Inserire il vetro (F) nel box (X) e fissare nuovamente i fermavetro (E).
- GB** Unscrew the screws (D) and remove the glazing beads (E). Put the glass (F) into the box (X) and refix the beads (E).
- DE** Die Schrauben (D) aufdrehen und die Glashalter (E) entfernen. Das Glas (F) in die Box (X) einsetzen und die Glashalter (E) wieder anbringen.
- FR** dévisser les vis (D) et retirer les fixations du verre (E). introduire le verre (F) dans le boîtier (X) et remettre en place les fixations du verre (E).
- ES** Desenroscar los tornillos (D) y quitar el retén del cristal (E). Meter el cristal (F) en la caja (X) y fijar de nuevo el retén (E).

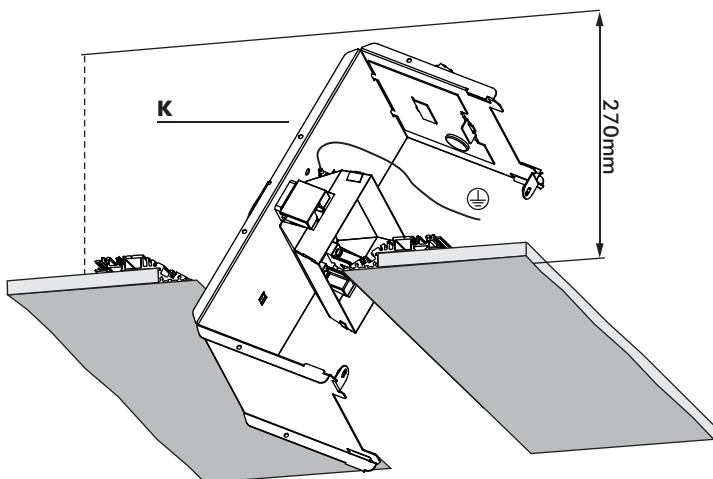

3. **IT** Inserire il kit (K) all'interno del taglio. Quando il faretto arriva all'altezza del cartongesso, ruotare il tutto per facilitarne l'inserimento. **ATTENZIONE:** per eseguire il montaggio, sopra il cartongesso occorrono 270mm di aria libera .
- GB** Insert the kit (K) into the cut. As the spotlight reaches the height of the plasterboard, rotate the whole unit to insert it easier. **ATTENTION:** for its fitting the lamp needs 270mm of free air above the plasterboard.
- DE** Den Kit (K) in den Ausschnitt einsetzen. Wenn sich der Strahler auf der Höhe des Gipskartons befindet, das Ganze drehen, um das Einsetzen zu erleichtern. **ACHTUNG:** Zur Durchführung der Montage sind 270 mm Freiraum über dem Gipskarton erforderlich.
- FR** Introduire le kit (K) à l'intérieur de l'entaille. Lorsque le spot arrive à la hauteur du placoplâtre, tourner le tout pour faciliter l'insertion. **ATTENTION:** pour effectuer le montage il faut laisser au-dessus du placoplâtre 270mm d'espace libre.
- ES** Introducir el juego (K) dentro del corte. Cuando el foco llega a la altura del cartón yeso, girar el conjunto para facilitar su introducción. **ATENCIÓN:** para realizar el montaje, se necesitan 270 mm de aire libre por encima del cartón yeso.

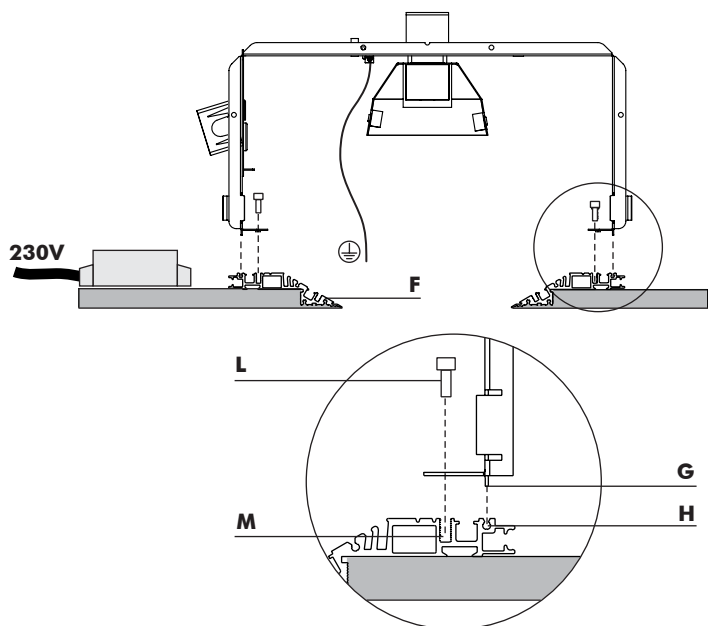

- IT** Predisporre l'alimentazione posando l'alimentatore sul cartongesso.
- GB** Arrange the power supply, by laying the control gear onto the plasterboard.
- DE** Zur Vorbereitung der Stromversorgung den Vorhal-  
tgerät auf den Gipskarton setzen.
- FR** Prévoir l'alimentation, en posant la Platine d'ali-  
mentation le placoplâtre.
- ES** Preparar la alimentación colocando l' Alimentador  
sobre el cartón yeso.

- 4.
- IT** Fissare il kit sul profilo (F), incastrando lo spigolo (G) nella scanalatura (H) e avvitando le viti (L) fornite, sulla gola filettata (M).
  - GB** Fasten the kit onto the profile (F), by fitting the edge (G) into the groove (H) and by tightening the screws (L) supplied, onto the threaded groove (M).
  - DE** Durch Einfügen der Kante (G) in die Nut (H) und Anziehen der mitgelieferten (L) auf der Gewinderille (M) den Kit auf dem Profil (F) befestigen.
  - FR** Fixer le kit sur le profil (F), en encastrant l'arête (G) dans la rainure (H) et en vissant les vis (L) fournies, sur la gorge filettée (M).
  - ES** Fijar el juego en el perfil (F), empotrando la arista (G) en la ranura (H) y enroscando los tornillos (L) suministrados en la ranura roscada (M).

**IT Cablaggio del kit:**

**GB Kit wiring:**

**DE Verkabelung des Kits:**

**FR Câblage du kit:**

**ES Cableado del juego:**

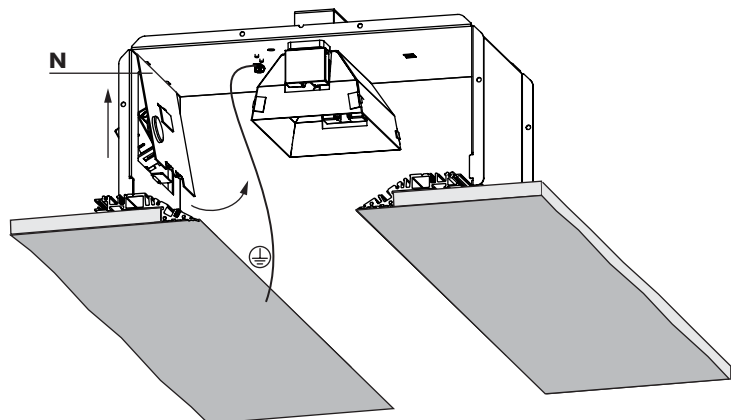

- 5.
- IT** Rimuovere lo sportellino (N), sollevandolo leggermente e ruotandolo come mostrato in figura.
  - GB** Remove the hatch (N), by slightly lifting and rotating it as shown.
  - DE** Durch leichtes Anheben und Drehen wie auf der Abbildung gezeigt die Klappe (N) abnehmen.
  - FR** Enlever le volet (N), en le soulevant légèrement et en le tournant comme indiqué sur la figure.
  - ES** Quitar la puerta (N) levantándola ligeramente y girándola como se refleja en la figura.

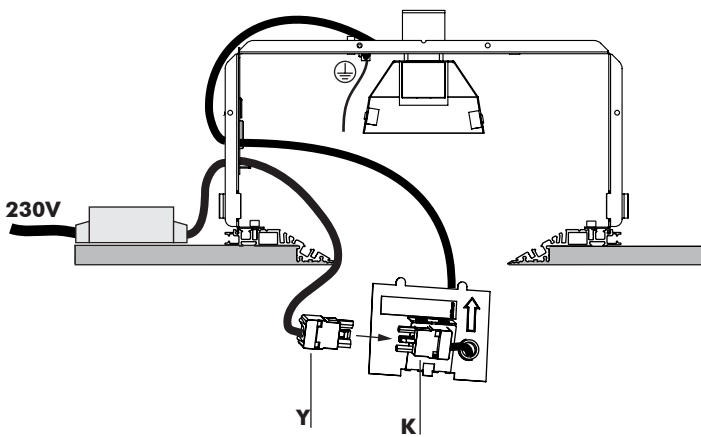

6. **IT** Eseguire il collegamento elettrico dei cavi di alimentazione alla morsettiera (Y). Collegare il cavo giallo/verde di terra al morsetto contrassegnato dal simbolo ⊕  
innestare i due connettori (Y) e (K).
- GB** Connect the power cables to the terminal board (Y). Connect the yellow/green earth lead to the screw marked with the symbol ⊕  
insert the two connectors (Y) and (K).
- DE** Den Elektroanschluss der Stromkabel an das Klemmenbrett (Y) ausführen. Das gelb/grüne Erdungskabel an die mit dem Zeichen ⊕gekennzeichnete Schraube anschließen.  
Die beiden Verbinder (Y) und (K) zusammenstecken.
- FR** Effectuer le branchement électrique des câbles d'alimentation à la boîte à bornes (Y). Brancher le câble jaune/vert de terre à la vis portant le symbole ⊕.  
brancher les deux connecteurs (Y) et (K).
- ES** Conectar los cables de alimentación al tablero de bornes (Y). Conectar el cable amarillo/verde de tierra por debajo del tornillo marcado con el símbolo ⊕.  
acoplar los dos conectores (Y) y (K).

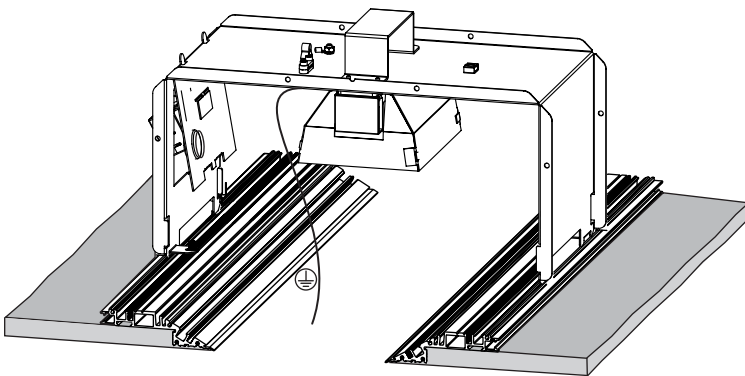

7. **IT** Riposizionare lo sportellino come in precedenza: per incastrarlo occorre prima inserire i denti (O) nelle rispettive asole (P), quindi lasciarlo scorrere verso il basso fino all'inserimento del dente inferiore (Q) nella rispettiva sede (R).
- GB** Refit the hatch like it was before: to fit it in, first insert the teeth (O) into the relevant slots (P), then let it slide downwards as long as the lower tooth (Q) fits into the relevant seat (R).
- DE** Die Klappe wieder anbringen wie zuvor: Um sie einzufügen, zuerst die Zapfen (O) in die entsprechenden Ösen (P) einsetzen, dann nach unten laufen lassen, bis sich der untere Zapfen (Q) in die entsprechende Halterung (R) fügt.
- FR** Repositionner le volet: pour l'encastrer, introduire les dents (O) dans les fentes (P), puis laisser glisser vers le bas jusqu'à ce que la dent inférieure (Q) s'encastre dans son logement (R).
- ES** Volver al colocar la puerta en su posición anterior: Para empotrarla hay que introducir primero los dientes (O) en las ranuras correspondientes (P), luego dejarla deslizar hacia abajo hasta la introducción del diente inferior (Q) en su alojamiento (R).

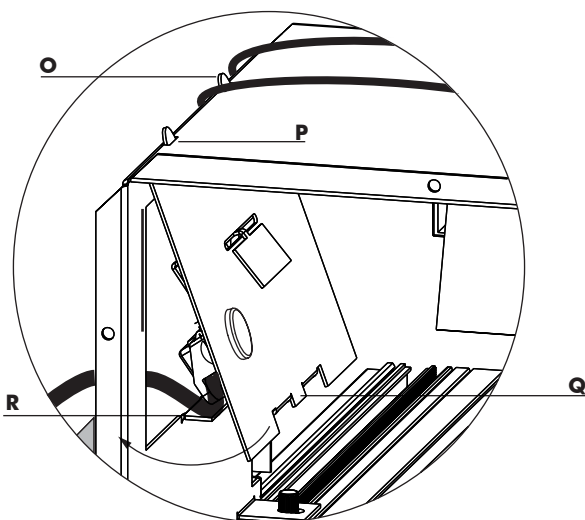

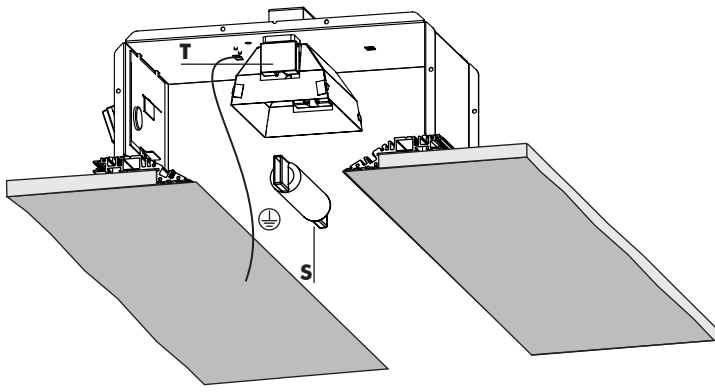

8. **IT** Inserire la lampadina (S) [di caratteristiche adeguate, vedi marcatura sull'apparecchio] sul portalam-pada (T).
- GB** Fit a bulb (S) of suitable specifications, on the lamp holder (T) [see markings on device].
- DE** Eine passende Glühbirne (S) (siehe Angaben auf dem Gerät) in die Fassung (T) geben.
- FR** Introduire l'ampoule (S) [aux caractéristiques appropriées, voir marquage sur l'appareil] dans la douille (T).
- ES** Poner la bombilla (S) [con características adecuadas, véase marca en el aparato] en el portalámparas (T).

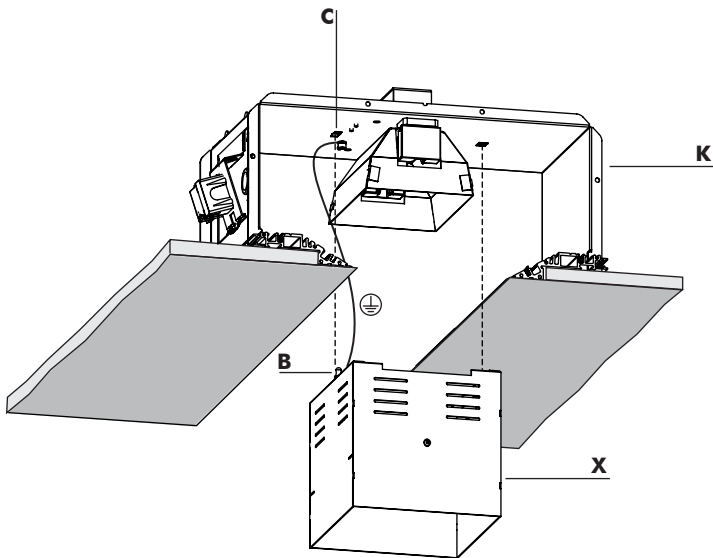

9. **IT** rimontare il box (X) sul kit (K), incastrando il perno (B) nella molla (C) e avvitando la vite a testa zigrinata (A) nel foro (U).
- GB** reattach the box (X) to the kit (K), inserting the pin (B) into the spring (C) and screwing the knurled head screw (A) into hole (U).
- DE** Die Box (X) wieder am Einbausatz (K) anbringen, den Zapfen (B) in die Feder (C) einspannen und die Rändelschraube (A) in das Loch (U) schrauben.
- FR** remonter le boîtier (X) sur le kit (K), en encastrant l'axe (B) dans le ressort (C) et en vissant la vis à tête moletée (A) dans le trou (U).
- ES** montar de nuevo la caja (X) en el kit (K), haciendo encajar el perno (B) en el resorte (C) y atornillando el tornillo de cabeza moletada (A) en el orificio (U).

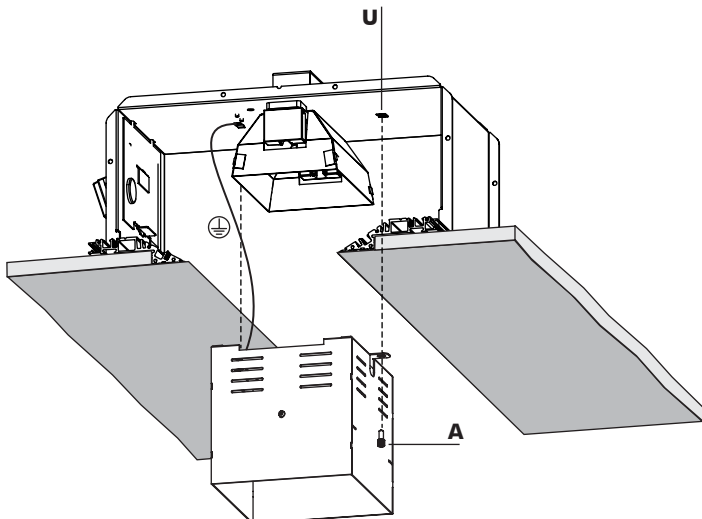

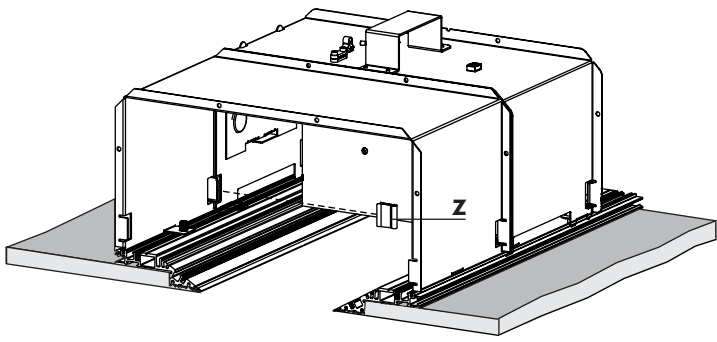

- 10.** **IT** Fissare i diversi moduli attraverso le molle (Z).
- GB** Fasten the different modules by means of the springs (Z).
- DE** Die verschiedenen Moduln mit Hilfe der Federn (Z) befestigen.
- FR** Fixer les divers modules avec les ressorts (Z).
- ES** Fijar los diversos módulos a través de los resortes (Z).

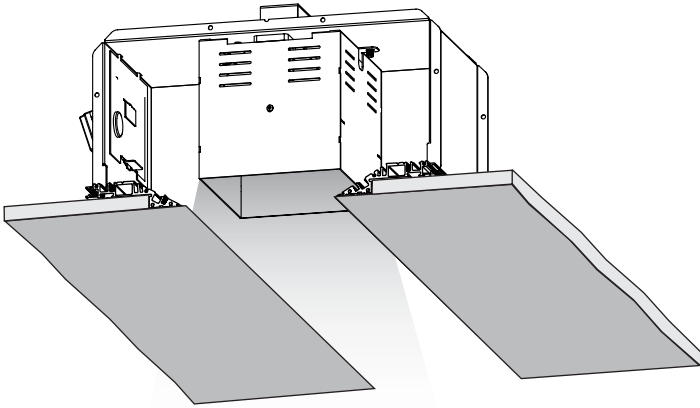



- IT** smaltimento dell'apparecchio
- GB** equipment disposal
- DE** entsorgung des geräts
- FR** élimination de l'appareil
- ES** eliminación del aparato
- IT** A fine vita l'apparecchio di illuminazione un rifiuto che rientra nella categoria Raee (Rifiuto di Apparecchiatura Elettrica ed Elettronica), pertanto non deve essere smaltito come un rifiuto municipale misto ma deve essere smaltito correttamente per evitare danni all'ambiente, alle persone e agli animali, ed evitare lo spreco di materiali riciclabili. E' possibile consegnare il vecchio apparecchio al venditore nel momento in cui si acquista un nuovo apparecchio di illuminazione, oppure portare l'apparecchio nelle aree pubbliche di raccolta predisposte dalle amministrazioni comunali, o depositarlo negli appositi contenitori. **NOTA:** fino al 13/8/2006 c'è un periodo transitorio per cui potrebbero non essere disponibili aree o contenitori dedicati alla raccolta dei Raee.
- GB** At the end of the its life cycle, the light fixture should be considered as a Weee (Waste of electrical and electronic equipment) category waste, therefore it should be disposed of not as generic municipal waste, but properly in order to avoid damages to the environment, people and animals, and to avoid any waste of recyclable materials. When ordering a new light fixture, the customer may give back his/her old one to the seller, or bring it to the public collection sites arranged by the municipal authorities, or simply put it in special collection containers. **NOTE:** in this transitory period (from now to 13/8/2006) special Weee collection areas or containers may not be available.
- DE** Am Ende der Lebensdauer ist das Gerät als Elektro- und Elektronik-Altgerät (ElektroG) zu behandeln und darf daher nicht zum Restmüll gegeben, sondern muss korrekt entsorgt werden, um die Schädigung von Umwelt, Personen und Tieren sowie die Verschwendung recycelbarer Materialien zu vermeiden. Das ausgediente Gerät kann beim Kauf eines neuen Gerätes beim Händler abgegeben oder zu einer öffentlichen Sammelstelle gebracht bzw. in den dafür vorgesehenen Behältern deponiert werden. **BITTE BEACHTEN:** Bis zum 13.8.2006 herrscht eine Übergangszeit, in der keine Sammelstellen oder Behälter für Elektro- und Elektronik- Altgeräte (ElektroG) verfügbar sein könnten.
- FR** A la fin de sa durée de vie, l'appareil d'éclairage est un déchet qui entre dans la catégorie DEEE (Déchets des Equipements Electriques et Electroniques) ; il ne doit donc pas être éliminé comme un déchet municipal mixte mais correctement pour éviter tout dommage à l'environnement, aux personnes et aux animaux, et éviter le gaspillage de matériaux recyclables. Il est possible de remettre le vieil appareil au vendeur lorsque l'on achète un nouvel appareil d'éclairage, ou de porter l'appareil dans les aires publiques de collecte prévues par les administrations communales, ou de le déposer dans les contenants prévus à cet effet.
- ES** Al final de su vida, el aparato de iluminación es un residuo que está incluido en la categoría Raee (Residuo de aparatos eléctricos y electrónicos), por lo tanto no tiene que eliminarse como un residuo urbano mixto, sino que tiene que eliminarse de forma correcta para evitar daños al medio ambiente, a las personas y los animales, y para evitar el derroche de materiales reciclables. Es posible entregar el aparato antiguo al vendedor en el momento en que se compra un aparato de iluminación nuevo, o bien llevar el aparato a la zona públicas de recogida preparadas por las administraciones municipales, o depositarlo en los contenedores al efecto. **NOTA:** Hasta 13/08/2006 hay un período transitorio, por lo que podrían no estar disponibles áreas o contenedores dedicados a la recogida de los residuos Raee.



- IT** indice marcature
- GB** marking index
- DE** Kennzeichenverzeichnis
- FR** index de marquage
- ES** indice de marcado
- IT** classe 1 (solo isolamento fondamentale; inoltre le parti conduttrici accessibili sono collegate ad un conduttore di terra. Messa a terra tassativa).
- GB** class1 (only basic insulation, accessible conductors are earthed. Earthing compulsory).
- DE** Klasse 1 (Grundisolation leitenden; berührbare Metallteile sind mit Schutzterdung verbunden. Schutzerdung vorgeschrieben)
- FR** class 1 (seulement isolation de base, les parties conductrices accessibles sont reliées à un conducteur terre. Mise à la terre obligatoire).
- ES** Clase 1 (sólo aislamiento fundamental; además, las partes conductoras accesibles están conectadas a un conductor de tierra. Puesta a tierra indispensable).
- F** **IT** Apparecchi idonei al montaggio diretto su superfici normalmente infiammabili
- GB** Luminaries suitable for direct mounting on flammable surfaces
- DE** Geeignet fuer direkt Einbau auf entzuenlichen Oberflaechen
- FR** Appareil predisposé à un montage direct sur une superficie normalment inflammable
- ES** Aparatos adecuados para el montaje directo sobre superficies normalmente inflamables
- A** **IT** Alimentatore escluso
- GB** Control gear not included
- DE** Vorshaltgerät nicht mitgeliefert
- FR** Sans platine d'alimentation
- ES** Alimentador excluido
- UV STOP** **IT** Lampade con vetro UV-STOP
- GB** Lamp with UV-STOP glass
- DE** Lampe mit UV-STOP Filter
- FR** Lampes avec verre anti-UV
- ES** Lámparas con cristal UV-STOP.
- PC** **IT** Lampade impiegabili solamente in apparecchi con schermo di protezione.
- GB** Lamps to be used only with fittings with protection glass.
- DE** Lampen nur in Geräten mit Schutzschirmen zu verwenden.
- FR** Lampes utilisables uniquement sur des appareils avec écran de Protection.
- ES** Lámparas que pueden utilizarse sólo en aparatos con pantalla de Protección.
- MD** **IT** Lampada con doppio attacco, chiara ad alogenuri metallici
- GB** Light metal alide lamp with double base
- DE** Leuchtstofflampe mit Einzelfassung
- FR** Lampe avec double attache, claire à halogénures métalliques
- ES** Lámpara con casquillo doble, clara de halogenuros metálicos
- IP20** **IT** Apparecchio ordinario
- GB** Ordinary
- DE** Normales Gerät
- FR** Appareil ordinaire
- ES** Aparato normal

**Viabizzuno** srl

10 via romagnoli

40010 bentivoglio

bologna italia

t+39 0518908011

f+390518908089

www.viabizzuno.com

viabizzuno@viabizzuno.com



- IT** Sostituire gli schermi di protezione danneggiati
- GB** Replace any cracked protective shield
- DE** Die beschädigten Schutzschirme auswechseln.
- FR** Remplacer les écrans de protection endommagés.
- ES** Sustituir las pantallas de protección dañadas.
- IT** **ATTENZIONE:** non far funzionare l'apparecchio con il vetro danneggiato. Rivolgersi al rivenditore o al fabbricante
- GB** **ATTENTION:** do not operate the device with damaged glass. Contact the dealer or the manufacturer.
- DE** **ACHTUNG:** Das Gerät nicht in Betrieb nehmen, falls das Glas beschädigt ist. Wenden Sie sich in diesem Fall an den Händler bzw. Hersteller.
- FR** **ATTENTION:** ne pas faire fonctionner l'appareil lorsque le verre est endommagé. S'adresser au revendeur ou au fabricant
- ES** **ATENCIÓN:** No hacer funcionar el aparato con el cristal dañado. Dirigirse al vendedor o al Fabricante.



- IT** prodotto conforme alle direttive europee
- GB** produced in compliance with EC directives
- DE** Gebaut gemäß EG-Vorschriften
- FR** produit conforme aux Directives de la Communauté Européenne
- ES** Producto conforme con las directivas europeas